

ZYNQ7000 开发平台 用户手册

AC7Z035B 核心板

ALINX

文档版本控制

文档版本	修改内容记录
REV1.0	创建文档

目 录

文档版本控制.....	2
(一) 简介.....	4
(二) ZYNQ 芯片.....	5
(三) DDR3 DRAM.....	8
(四) QSPI Flash.....	14
(五) eMMC Flash.....	15
(六) 时钟配置.....	16
(七) LED 灯.....	19
(八) 复位电路.....	20
(九) 电源.....	20
(十) 结构图.....	22
(十一) 连接器管脚定义.....	23

(一) 简介

AC7Z035B(核心板型号, 下同)核心板, ZYNQ 芯片是基于 XILINX 公司的 ZYNQ7000 系列的 XC7Z035-2FFG676。ZYNQ 芯片的 PS 系统集成了两个 ARM Cortex™-A9 处理器, AMBA®互连, 内部存储器, 外部存储器接口和外设。ZYNQ 芯片的 FPGA 内部含有丰富的可编程逻辑单元, DSP 和内部 RAM。

这款核心板使用了 4 片 Micron 的 512MB 的 DDR3 芯片 MT41J256M16HA-125,总的容量达 4GB。其中 PS 和 PL 端各挂载两片, 分别组成 32bit 的总线宽度。PS 端的 DDR3 SDRAM 的最高运行速度可达 533MHz(数据速率 1066Mbps), PL 端的 DDR3 SDRAM 的最高运行速度可达 800MHz(数据速率 1600Mbps)。另外核心板上也集成了 2 片 256MBit 大小的 QSPI FLASH 和 8GB 大小的 eMMC FLASH 芯片, 用于启动存储配置和系统文件。

为了和底板连接, 这款核心板的 4 个板对板连接器扩展出了 PS 端的 USB 接口, 千兆以太网接口, SD 卡接口及其它剩余的 MIO 口; 也扩展出了 ZYNQ 的 8 对高速收发器 GTX 接口; 以及 PL 端的几乎所有 IO 口 (144 个), 其中 BANK12 和 BANK13 的 IO 的电平可以通过更换核心板上的 LDO 芯片来修改, 满足用户不用电平接口的要求。对于需要大量 IO 的用户, 此核心板将是不错的选择。而且 IO 连接部分, ZYNQ 芯片到接口之间走线做了等长和差分处理, 并且核心板尺寸仅为 80*60 (mm), 对于二次开发来说, 非常适合。

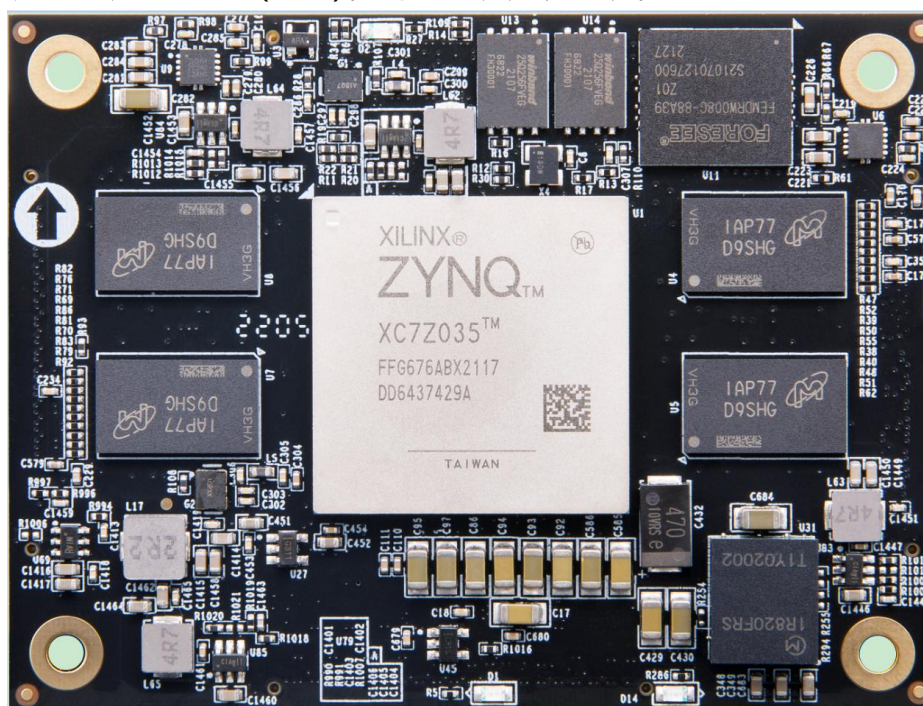

AC7Z035B 核心板正面图

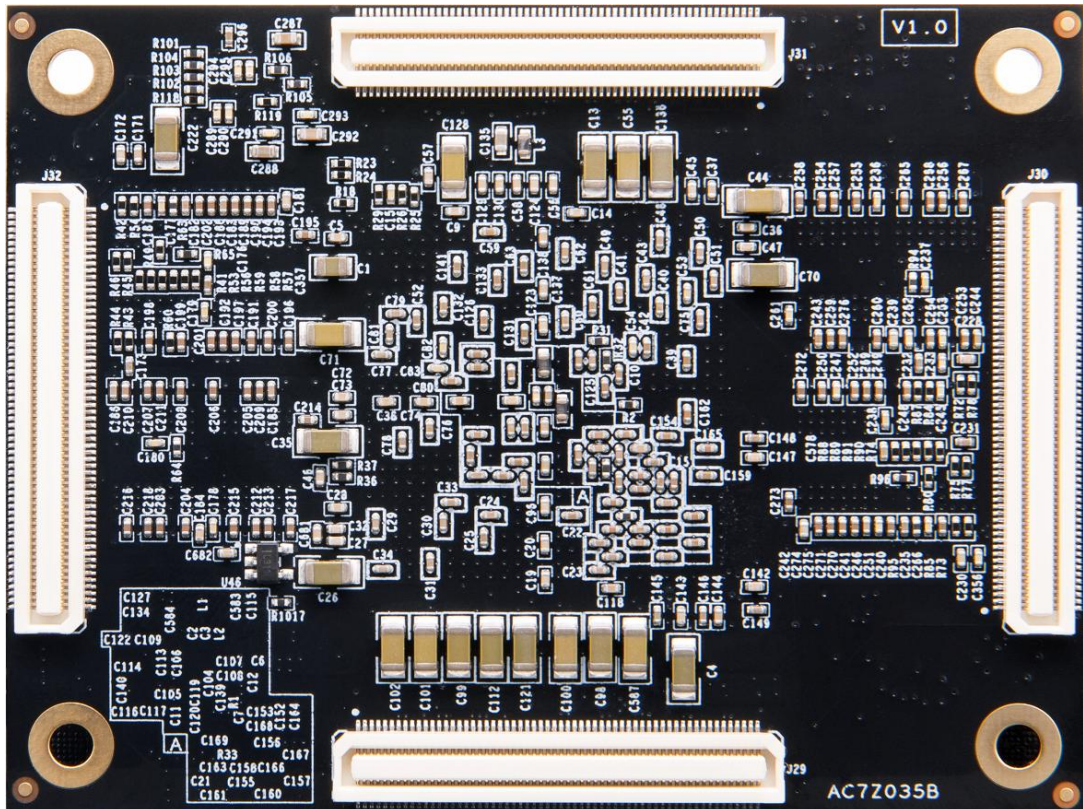

AC7Z035B 核心板背面图

(二) ZYNQ 芯片

核心板使用的是 Xilinx 公司的 Zynq7000 系列的芯片，型号为 XC7Z035-2FFG676。芯片的 PS 系统集成了两个 ARM Cortex™-A9 处理器，AMBA®互连，内部存储器，外部存储器接口和外设。这些外设主要包括 USB 总线接口，以太网接口，SD/SDIO 接口，I2C 总线接口，CAN 总线接口，UART 接口，GPIO 等。PS 可以独立运行并在上电或复位下启动。ZYNQ7000 芯片的总体框图如图 2-2-1 所示



图2-2-1 ZYNQ7000芯片的总体框图

其中 PS 系统部分的主要参数如下：

- 基于 ARM 双核 CortexA9 的应用处理器，ARM-v7 架构 高达 800MHz
- 每个 CPU 32KB 1 级指令和数据缓存，512KB 2 级缓存 2 个 CPU 共享
- 片上 boot ROM 和 256KB 片内 RAM
- 外部存储接口，支持 16/32 bit DDR2、DDR3 接口
- 两个千兆网卡支持：发散-聚集 DMA ， GMII， RGMII， SGMII 接口
- 两个 USB2.0 OTG 接口，每个最多支持 12 节点
- 两个 CAN2.0B 总线接口
- 两个 SD 卡、SDIO、MMC 兼容控制器
- 2 个 SPI，2 个 UARTs，2 个 I2C 接口
- 54 个多功能配置的 IO，可以软件配置成普通 IO 或者外设控制接口
- PS 内和 PS 到 PL 的高带宽连接

其中 PL 逻辑部分的主要参数如下：

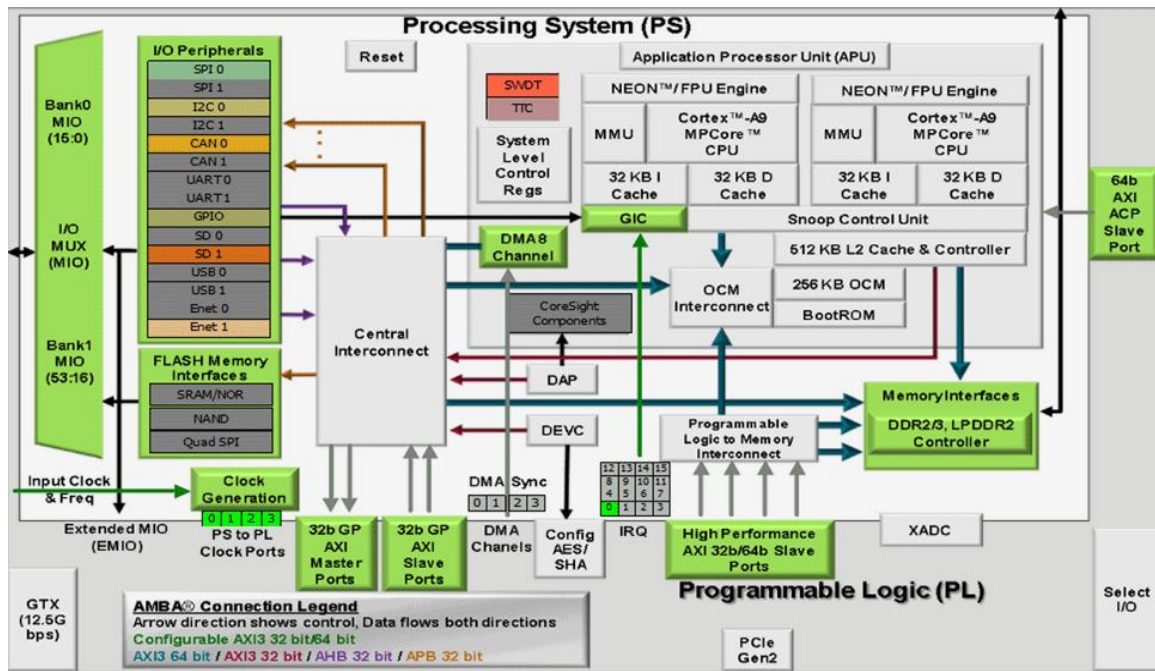
- 逻辑单元 Logic Cells: 275K;
- 查找表 LUTs: 171,900
- 触发器(flip-flops):343,800
- 乘法器 18x25MACCs: 900;
- Block RAM: 17.6Mb;
- 8 路高速 GTX 收发器，支持 PCIE Gen2x8;

- 2 个 AD 转换器,可以测量片上电压、温度感应和高达 17 外部差分输入通道, 1MBPS

XC7Z035-2FFG676I 芯片的速度等级为-2,工业级,封装为 FGG676,引脚间距为 1.0mm, ZYNQ7000 系列的具体的芯片型号定义如下图 2-2 所示。



图2-2-2 ZYNQ型号命名规则定义

图 2-2-3 为核心板所用的 XC7Z035 芯片实物图。

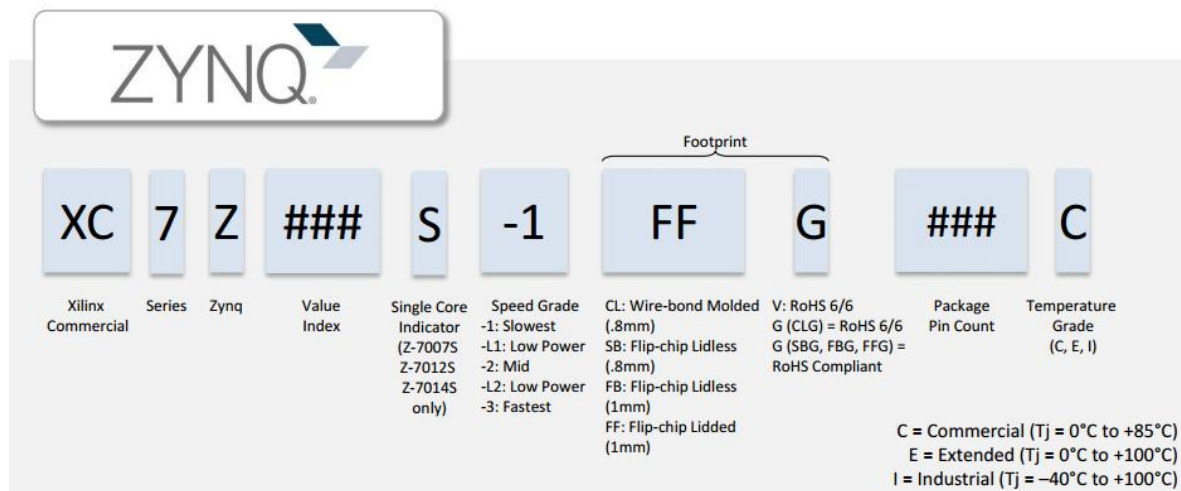

图2-3 XC7Z035芯片实物

(三) DDR3 DRAM

AC7Z035B核心板上配有四片Micron(美光) 的512MB的DDR3芯片,型号为MT41J256M16HA-125(兼容MT41K256M16HA-125), 其中PS和PL端各挂载两片。两片DDR3 SDRAM组成32bit的总线宽度。PS端的DDR3 SDRAM的最高运行速度可达533MHz(数据速率1066Mbps), 两片DDR3存储系统直接连接到了ZYNQ处理系统 (PS) 的BANK 502的存储器接口上。PL端的DDR3 SDRAM的最高运行速度可达800MHz(数据速率1600Mbps), 两片DDR3存储系统连接到了FPGA的BANK33, BANK34的接口上。DDR3 SDRAM的具体配置如下表2-3-1所示。

表2-3-1 DDR3 SDRAM配置

位号	芯片型号	容量	厂家
U4,U5,U7,U8	MT41J256M16HA-125	256M x 16bit	Micron

DDR3 的硬件设计需要严格考虑信号完整性, 我们在电路设计和 PCB 设计的时候已经充分考虑了匹配电阻/终端电阻,走线阻抗控制, 走线等长控制, 保证 DDR3 的高速稳定的工作。

PS 端的 DDR3 DRAM 的硬件连接方式如图 2-3-1 所示:



图2-3-1 PS端DDR3 DRAM原理图部分

PL 端的 DDR3 DRAM 的硬件连接方式如图 2-3-2 所示:

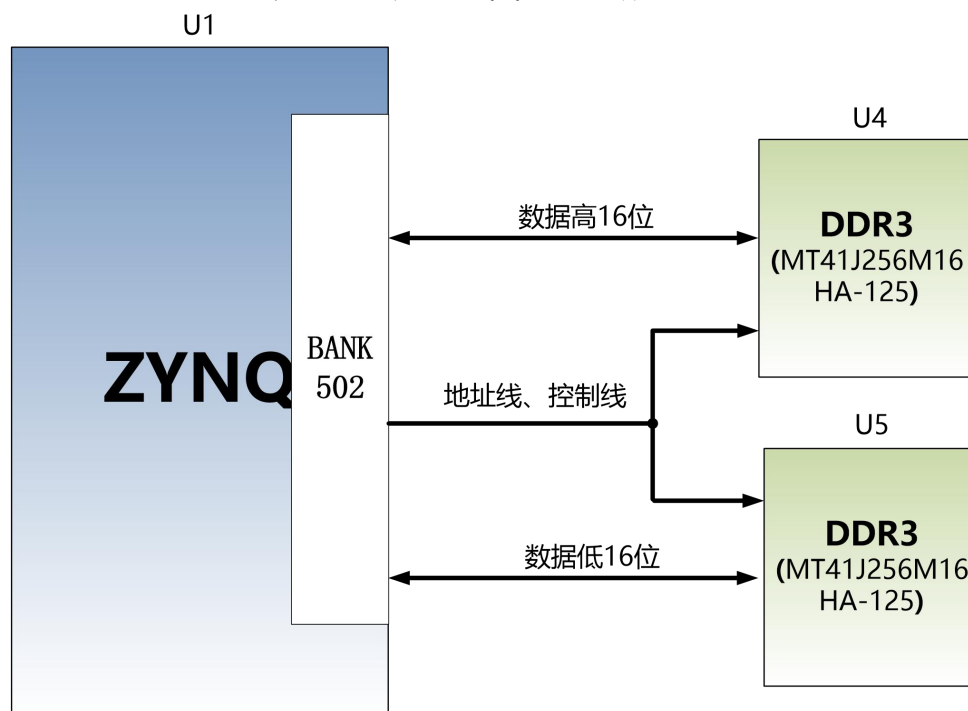

图2-3-2 PL端DDR3 DRAM原理图部分

PS 端 DDR3 DRAM 引脚分配:

信号名称	ZYNQ 引脚名	ZYNQ 引脚号
PS_DDR3_DQS0_P	PS_DDR_DQS_P0_502	H24
PS_DDR3_DQS0_N	PS_DDR_DQS_N0_502	G25
PS_DDR3_DQS1_P	PS_DDR_DQS_P1_502	L24
PS_DDR3_DQS1_N	PS_DDR_DQS_N1_502	L25
PS_DDR3_DQS2_P	PS_DDR_DQS_P2_502	P25
PS_DDR3_DQS2_N	PS_DDR_DQS_N2_502	R25
PS_DDR3_DQS3_P	PS_DDR_DQS_P3_502	W24
PS_DDR3_DQS4_N	PS_DDR_DQS_N3_502	W25
PS_DDR3_D0	PS_DDR_DQ0_502	J26
PS_DDR3_D1	PS_DDR_DQ1_502	F25
PS_DDR3_D2	PS_DDR_DQ2_502	J25
PS_DDR3_D3	PS_DDR_DQ3_502	G26
PS_DDR3_D4	PS_DDR_DQ4_502	H26
PS_DDR3_D5	PS_DDR_DQ5_502	H23
PS_DDR3_D6	PS_DDR_DQ6_502	J24
PS_DDR3_D7	PS_DDR_DQ7_502	J23

PS_DDR3_D8	PS_DDR_DQ8_502	K26
PS_DDR3_D9	PS_DDR_DQ9_502	L23
PS_DDR3_D10	PS_DDR_DQ10_502	M26
PS_DDR3_D11	PS_DDR_DQ11_502	K23
PS_DDR3_D12	PS_DDR_DQ12_502	M25
PS_DDR3_D13	PS_DDR_DQ13_502	N24
PS_DDR3_D14	PS_DDR_DQ14_502	M24
PS_DDR3_D15	PS_DDR_DQ15_502	N23
PS_DDR3_D16	PS_DDR_DQ16_502	R26
PS_DDR3_D17	PS_DDR_DQ17_502	P24
PS_DDR3_D18	PS_DDR_DQ18_502	N26
PS_DDR3_D19	PS_DDR_DQ19_502	P23
PS_DDR3_D20	PS_DDR_DQ20_502	T24
PS_DDR3_D21	PS_DDR_DQ21_502	T25
PS_DDR3_D22	PS_DDR_DQ22_502	T23
PS_DDR3_D23	PS_DDR_DQ23_502	R23
PS_DDR3_D24	PS_DDR_DQ24_502	V24
PS_DDR3_D25	PS_DDR_DQ25_502	U26
PS_DDR3_D26	PS_DDR_DQ26_502	U24
PS_DDR3_D27	PS_DDR_DQ27_502	U25
PS_DDR3_D28	PS_DDR_DQ28_502	W26
PS_DDR3_D29	PS_DDR_DQ29_502	Y25
PS_DDR3_D30	PS_DDR_DQ30_502	Y26
PS_DDR3_D31	PS_DDR_DQ31_502	W23
PS_DDR3_DM0	PS_DDR_DM0_502	G24
PS_DDR3_DM1	PS_DDR_DM1_502	K25
PS_DDR3_DM2	PS_DDR_DM2_502	P26
PS_DDR3_DM3	PS_DDR_DM3_502	V26
PS_DDR3_A0	PS_DDR_A0_502	K22
PS_DDR3_A1	PS_DDR_A1_502	K20
PS_DDR3_A2	PS_DDR_A2_502	N21
PS_DDR3_A3	PS_DDR_A3_502	L22

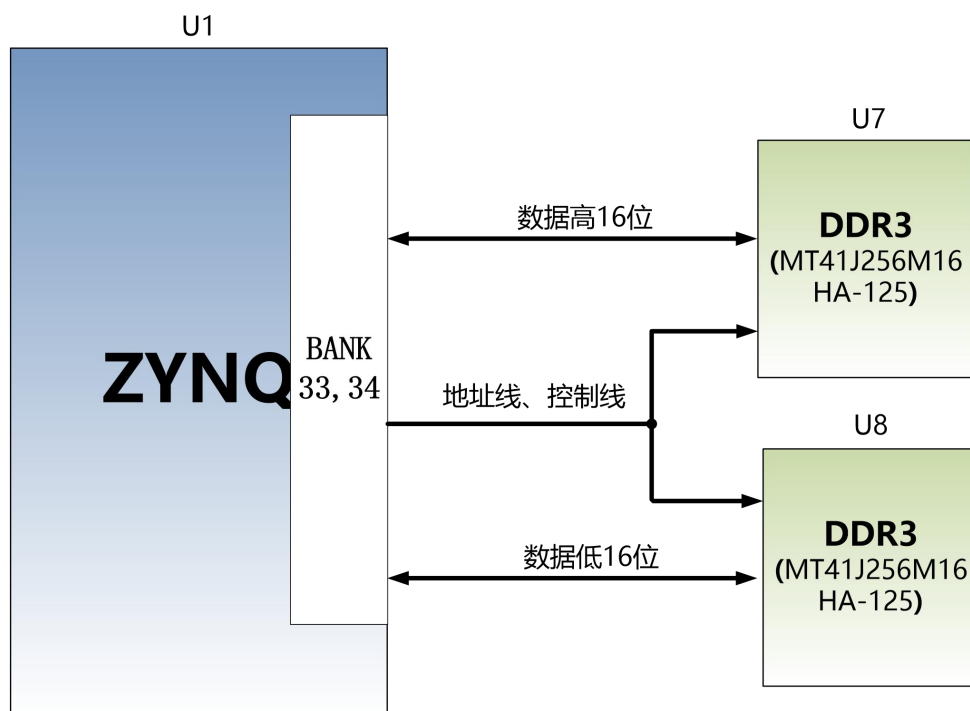
PS_DDR3_A4	PS_DDR_A4_502	M20
PS_DDR3_A5	PS_DDR_A5_502	N22
PS_DDR3_A6	PS_DDR_A6_502	L20
PS_DDR3_A7	PS_DDR_A7_502	J21
PS_DDR3_A8	PS_DDR_A8_502	T20
PS_DDR3_A9	PS_DDR_A9_502	U20
PS_DDR3_A10	PS_DDR_A10_502	M22
PS_DDR3_A11	PS_DDR_A11_502	H21
PS_DDR3_A12	PS_DDR_A12_502	P20
PS_DDR3_A13	PS_DDR_A13_502	J20
PS_DDR3_A14	PS_DDR_A14_502	R20
PS_DDR3_BA0	PS_DDR_BA0_502	U22
PS_DDR3_BA1	PS_DDR_BA1_502	T22
PS_DDR3_BA2	PS_DDR_BA2_502	R22
PS_DDR3_S0	PS_DDR_CS_B_502	Y21
PS_DDR3_RAS	PS_DDR_RAS_B_502	V23
PS_DDR3_CAS	PS_DDR_CAS_B_502	Y23
PS_DDR3_WE	PS_DDR_WE_B_502	V22
PS_DDR3_ODT	PS_DDR_ODT_502	Y22
PS_DDR3_RESET	PS_DDR_DRST_B_502	H22
PS_DDR3_CLK0_P	PS_DDR_CKP_502	R21
PS_DDR3_CLK0_N	PS_DDR_CKN_502	P21
PS_DDR3_CKE	PS_DDR_CKE_502	U21

PL 端 DDR3 DRAM 引脚分配:

信号名称	ZYNQ 引脚名	ZYNQ 引脚号
PL_DDR3_DQS0_P	IO_L3P_T0_DQS_33	G2
PL_DDR3_DQS0_N	IO_L3N_T0_DQS_33	F2
PL_DDR3_DQS1_P	IO_L9P_T1_DQS_33	K2
PL_DDR3_DQS1_N	IO_L9N_T1_DQS_33	K1
PL_DDR3_DQS2_P	IO_L15P_T2_DQS_33	N3
PL_DDR3_DQS2_N	IO_L15N_T2_DQS_33	N2

PL_DDR3_DQS3_P	IO_L21P_T3_DQS_33	M8
PL_DDR3_DQS4_N	IO_L21N_T3_DQS_33	L8
PL_DDR3_D0	IO_L5N_T0_33	E1
PL_DDR3_D1	IO_L1N_T0_33	F4
PL_DDR3_D2	IO_L4P_T0_33	D1
PL_DDR3_D3	IO_L1P_T0_33	G4
PL_DDR3_D4	IO_L2N_T0_33	D3
PL_DDR3_D5	IO_L5P_T0_33	E2
PL_DDR3_D6	IO_L2P_T0_33	D4
PL_DDR3_D7	IO_L4N_T0_33	C1
PL_DDR3_D8	IO_L7N_T1_33	H1
PL_DDR3_D9	IO_L10N_T1_33	G1
PL_DDR3_D10	IO_L7P_T1_33	J1
PL_DDR3_D11	IO_L8N_T1_33	H3
PL_DDR3_D12	IO_L11N_T1_SRCC_33	K3
PL_DDR3_D13	IO_L8P_T1_33	H4
PL_DDR3_D14	IO_L11P_T1_SRCC_33	L3
PL_DDR3_D15	IO_L10P_T1_33	H2
PL_DDR3_D16	IO_L18P_T2_33	N1
PL_DDR3_D17	IO_L14P_T2_SRCC_33	L5
PL_DDR3_D18	IO_L14N_T2_SRCC_33	L4
PL_DDR3_D19	IO_L13P_T2_MRCC_33	M6
PL_DDR3_D20	IO_L16P_T2_33	M2
PL_DDR3_D21	IO_L17P_T2_33	N4
PL_DDR3_D22	IO_L16N_T2_33	L2
PL_DDR3_D23	IO_L17N_T2_33	M4
PL_DDR3_D24	IO_L23P_T3_33	N7
PL_DDR3_D25	IO_L22N_T3_33	J6
PL_DDR3_D26	IO_L19P_T3_33	M7
PL_DDR3_D27	IO_L20N_T3_33	J5
PL_DDR3_D28	IO_L24P_T3_33	K8
PL_DDR3_D29	IO_L20P_T3_33	K5

PL_DDR3_D30	IO_L24N_T3_33	K7
PL_DDR3_D31	IO_L22P_T3_33	K6
PL_DDR3_DM0	IO_L6P_T0_33	F3
PL_DDR3_DM1	IO_L12P_T1_MRCC_33	J4
PL_DDR3_DM2	IO_L13N_T2_MRCC_33	M5
PL_DDR3_DM3	IO_L23N_T3_33	N6
PL_DDR3_A0	IO_L17N_T2_34	A8
PL_DDR3_A1	IO_L23P_T3_34	C2
PL_DDR3_A2	IO_L14P_T2_SRCC_34	D6
PL_DDR3_A3	IO_L15N_T2_DQS_34	B9
PL_DDR3_A4	IO_L10N_T1_34	D5
PL_DDR3_A5	IO_L17P_T2_34	A9
PL_DDR3_A6	IO_L11N_T1_SRCC_34	E7
PL_DDR3_A7	IO_L15P_T2_DQS_34	C9
PL_DDR3_A8	IO_L12N_T1_MRCC_34	F7
PL_DDR3_A9	IO_L18N_T2_34	A7
PL_DDR3_A10	IO_L24N_T3_34	A2
PL_DDR3_A11	IO_L11P_T1_SRCC_34	F8
PL_DDR3_A12	IO_L23N_T3_34	B1
PL_DDR3_A13	IO_L16P_T2_34	B10
PL_DDR3_A14	IO_L12P_T1_MRCC_34	G7
PL_DDR3_BA0	IO_L18P_T2_34	B7
PL_DDR3_BA1	IO_L19N_T3_VREF_34	C3
PL_DDR3_BA2	IO_L22N_T3_34	A3
PL_DDR3_S0	IO_L14N_T2_SRCC_34	C6
PL_DDR3_RAS	IO_L19P_T3_34	C4
PL_DDR3_CAS	IO_L20N_T3_34	B4
PL_DDR3_WE	IO_L20P_T3_34	B5
PL_DDR3_ODT	IO_L22P_T3_34	A4
PL_DDR3_RESET	IO_L16N_T2_34	A10
PL_DDR3_CLK0_P	IO_L21P_T3_DQS_34	B6
PL_DDR3_CLK0_N	IO_L21N_T3_DQS_34	A5

PL_DDR3_CKE	IO_L24P_T3_34	B2
-------------	---------------	----

(四) QSPI Flash

核心板配有 2 片 256MBit 大小的 Quad-SPI FLASH 芯片组成 8 位带宽数据总线, FLASH 型号为 W25Q256FVEI, 它使用 3.3V CMOS 电压标准。由于 QSPI FLASH 的非易失特性, 在使用中, 它可以作为系统的启动设备来存储系统的启动镜像。这些镜像主要包括 FPGA 的 bit 文件、ARM 的应用程序代码以及其它的用户数据文件。QSPI FLASH 的具体型号和相关参数见表 2-4-1。

位号	芯片类型	容量	厂家
U13,U14	W25Q256FVEI	256M bit	Winbond

表2-4-1 QSPI Flash的型号和参数

QSPI FLASH 连接到 ZYNQ 芯片的 PS 部分 BANK500 的 GPIO 口上, 在系统设计中需要配置这些 PS 端的 GPIO 口功能为 QSPI FLASH 接口。为图 4-1 为 QSPI Flash 在原理图中的部分。



图 2-4-1 QSPI Flash 连接示意图

配置芯片引脚分配:

信号名称	ZYNQ 引脚名	ZYNQ 引脚号
QSPI0_SCK	PS_MIO6_500	F23
QSPI0_CS	PS_MIO1_500	D26
QSPI0_D0	PS_MIO2_500	E25
QSPI0_D1	PS_MIO3_500	D25
QSPI0_D2	PS_MIO4_500	F24
QSPI0_D3	PS_MIO5_500	C26
QSPI1_SCK	PS_MIO9_500	D24
QSPI1_CS	PS_MIO0_500	E26
QSPI1_D0	PS_MIO10_500	A25
QSPI1_D1	PS_MIO11_500	B26
QSPI1_D2	PS_MIO12_500	A23
QSPI1_D3	PS_MIO13_500	B25

(五) eMMC Flash

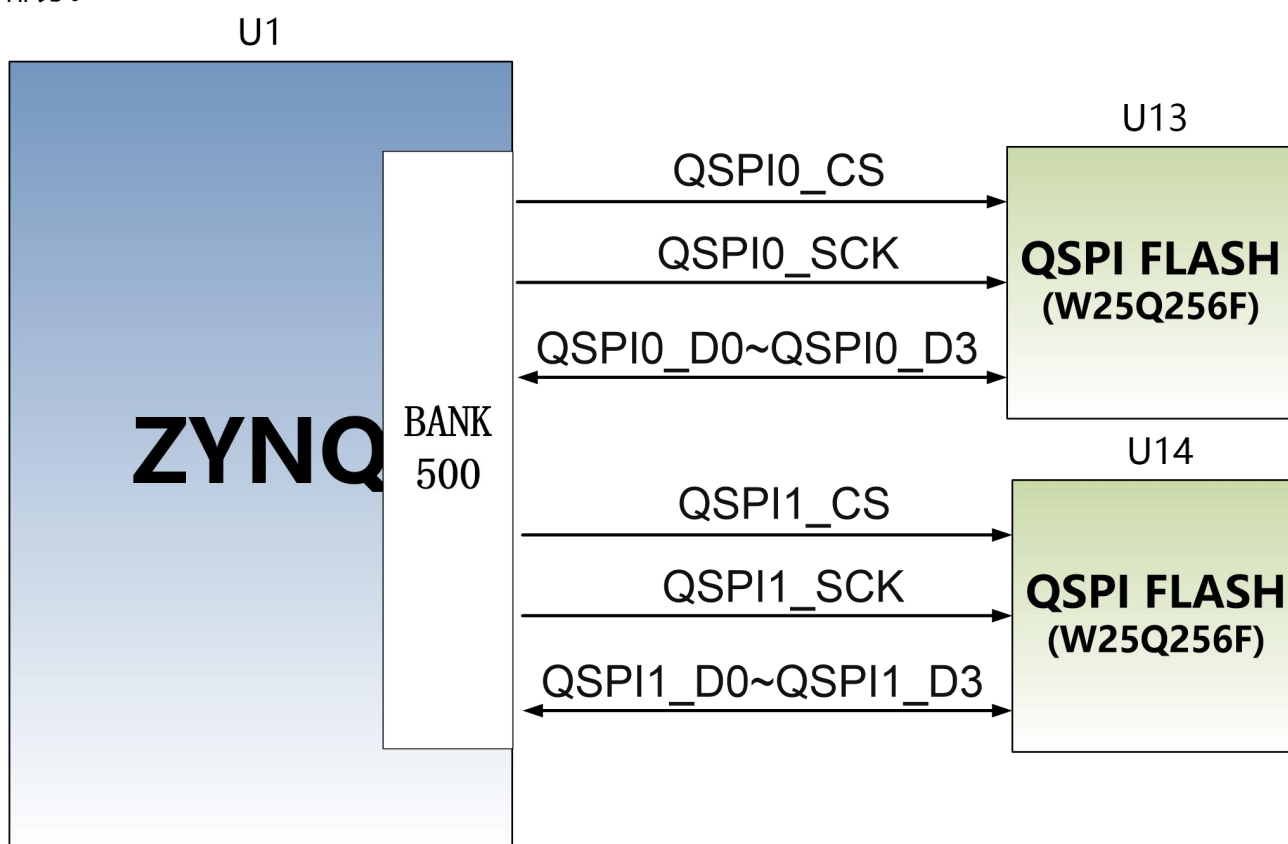
核心板配有一片大容量的 8GB 大小的 eMMC FLASH 芯片，型号为 THGBMFG6C1LBAIL，它支持 JEDEC e-MMC V5.0 标准的 HS-MMC 接口，电平支持 1.8V 或者 3.3V。eMMC FLASH 和 ZYNQ 连接的数据宽度为 4bit。由于 eMMC FLASH 的大容量和非易失特性，在 ZYNQ 系统使用中，它可以作为系统大容量的存储设备，比如存储 ARM 的应用程序、系统文件以及其它的用户数据文件。eMMC FLASH 的具体型号和相关参数见表 2-5-1。

位号	芯片类型	容量	厂家
U11	THGBMFG6C1LBAIL	8G Byte	TOSHIBA

表2-5-1 eMMC Flash的型号和参数

eMMC FLASH 连接到 ZYNQ 芯片的 PS 部分 BANK501 的 GPIO 口上，在系统设计中需要配置这些 PS 端的 GPIO 口功能为 SD 接口。为图 2-5-1 为 eMMC Flash 在原理图中的部分。



图 2-5-1 eMMC Flash 连接示意图

配置芯片引脚分配:

信号名称	ZYNQ 引脚名	ZYNQ 引脚号
MMC_CCLK	PS_MIO48_501	B21
MMC_CMD	PS_MIO47_501	B19
MMC_D0	PS_MIO46_501	E17
MMC_D1	PS_MIO49_501	A18
MMC_D2	PS_MIO50_501	B22
MMC_D3	PS_MIO51_501	B20

(六) 时钟配置

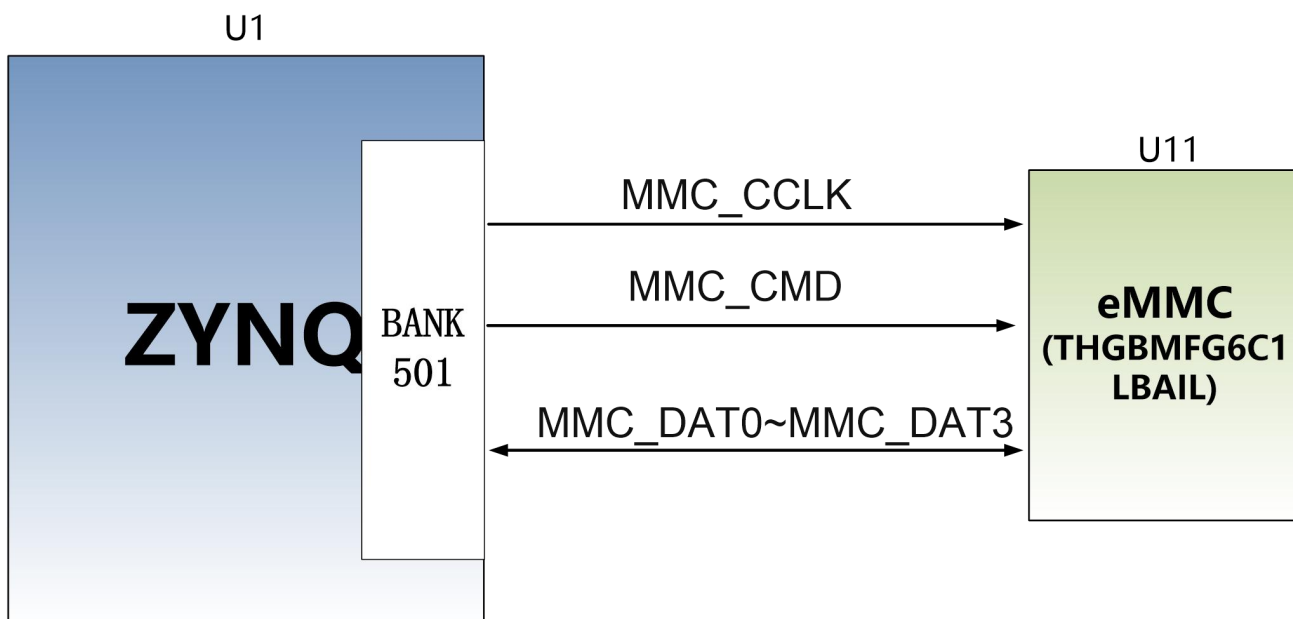
核心板上分别为 PS 系统, PL 逻辑部分和 GTX 收发器提供了参考时钟, 使 PS 系统和 PL 逻辑可以单独工作。时钟电路设计的示意图如下图 2-6-1 所示:



图 2-6-1 核心板时钟源

PS 系统时钟源

ZYNQ 芯片通过核心板上的 X4 晶振为 PS 部分提供 33.333MHz 的时钟输入。时钟的输入连接到 ZYNQ 芯片的 BANK500 的 PS_CLK_500 的管脚上。其原理图如图 2-6-2 所示：

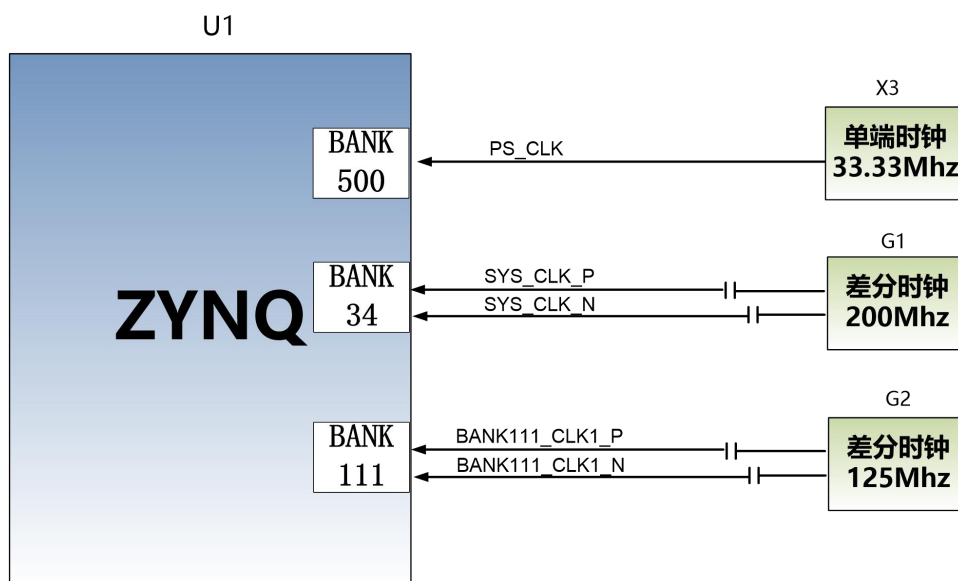

图 2-6-2 PS 部分的有源晶振

时钟引脚分配：

信号名称	ZYNQ 引脚
PS_CLK	B24

PL 系统时钟源

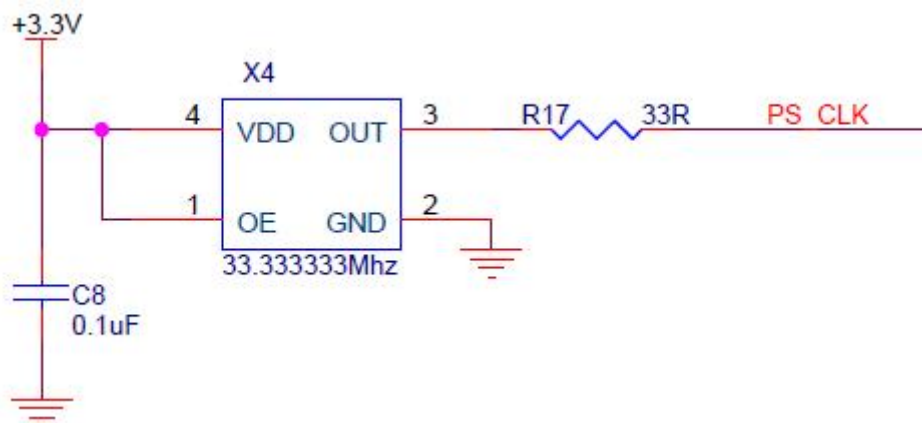
板上提供了一个差分 200MHz 的 PL 系统时钟源，用于 DDR3 控制器的参考时钟。晶振输出连接到 FPGA BANK34 的全局时钟(MRCC)，这个全局时钟可以用来驱动 FPGA 内的 DDR3 控制器和用户逻辑电路。该时钟源的原理图如图 2-6-4 所示

SYSTEM CLOCK



图 2-6-4 PL系统时钟源

PL 时钟引脚分配:

信号名称	ZYNQ 引脚
SYS_CLK_P	C8
SYS_CLK_N	C7

GTX 参考时钟

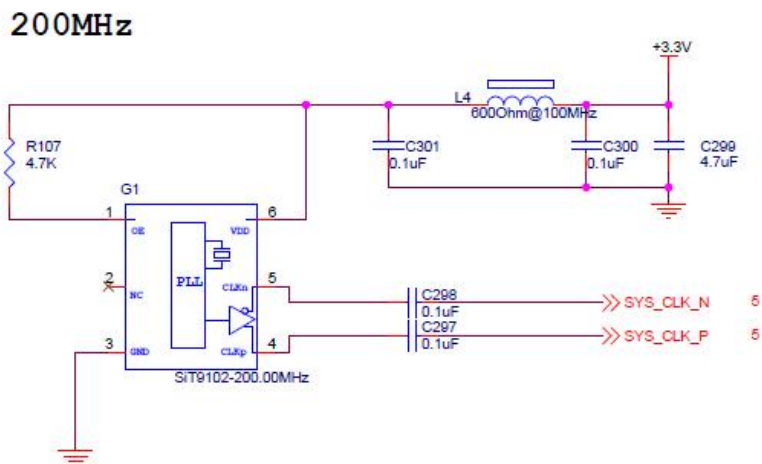
核心板上为 GTX 收发器提供了 125Mhz 的参考时钟。参考时钟连接到 BANK111 的参考时钟输入 REFCLK1P/REFCLK1N。该时钟源的原理图如图 2-6-6 所示



图 2-6-6 GTX 时钟源

图 6-7 为可 GTX 时钟源的实物图

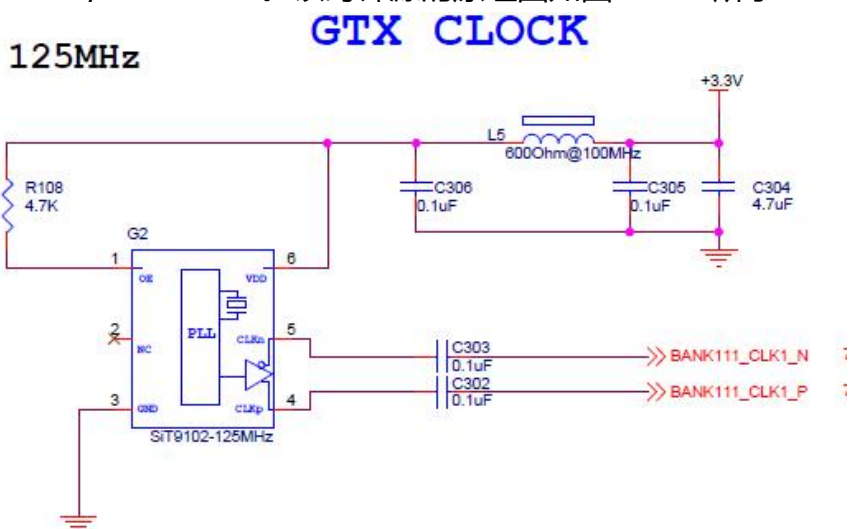

图2-6-7 可编程时钟源实物图

GTX 时钟源 ZYNQ 引脚分配:

信号名称	ZYNQ 引脚
BANK111_CLK1_P	AA6
BANK111_CLK1_N	AA5

(七) LED 灯

AC7Z035B 核心板上有 3 个红色 LED 灯,其中 1 个是电源指示灯(PWR),1 个是配置 LED 灯(DONE),1 个是用户 LED 灯。当核心板供电后,电源指示灯会亮起;当 FPGA 配置程序后,配置 LED 灯会亮起。用户 LED 灯一个连接到 PL 的 IO 上,用户可以通过程序来控制亮和灭,当连接用户 LED 灯的 IO 电压为高时,用户 LED 灯熄灭,当连接 IO 电压为低时,用户 LED 会被点亮。LED 灯硬件连接的示意图如图 2-7-1 所示:



图 2-7-1 核心板 LED 灯硬件连接示意图

用户 LED 灯的引脚分配

LED 灯	ZYNQ 引脚名	ZYNQ 管脚号	备注
-------	----------	----------	----

D14	B13_IO25	V19	用户LED灯
-----	----------	-----	--------

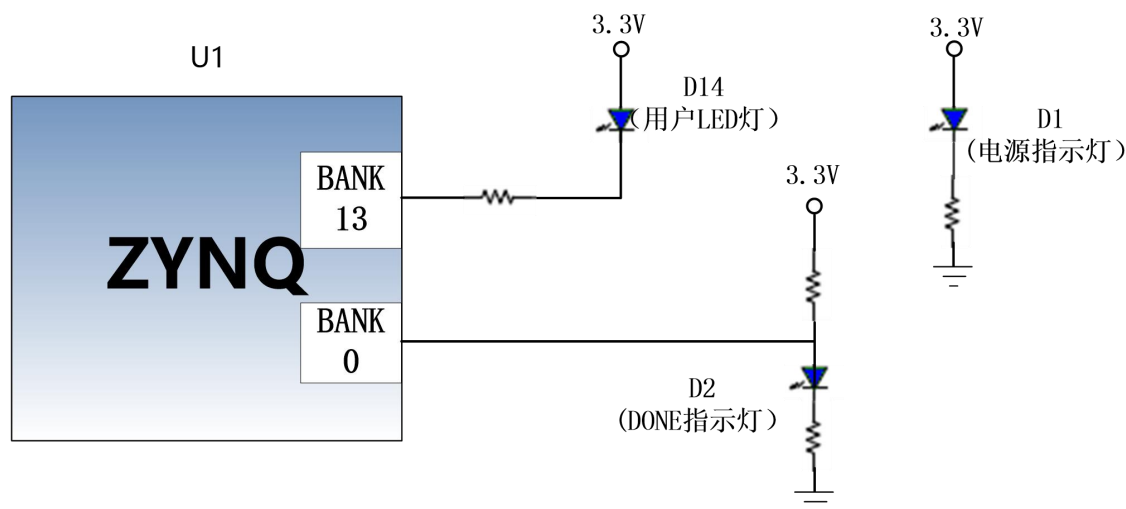
(八) 复位电路

AC7Z035B 核心板上有一个复位电路，复位输入信号连接到底板的复位按键，复位输出连接到 ZYNQ 芯片 PS 复位管脚上，用户可以使用这个底板按键来复位 ZYNQ 系统。复位连接的示意图如图 2-8-1 所示：



图 2-8-1 复位连接示意图

复位按键的 ZYNQ 管脚分配

信号名称	ZYNQ 引脚名	ZYNQ 引脚号	备注
PS_POR_B	PS_POR_B_500	A22	ZYNQ 系统复位信号

(九) 电源

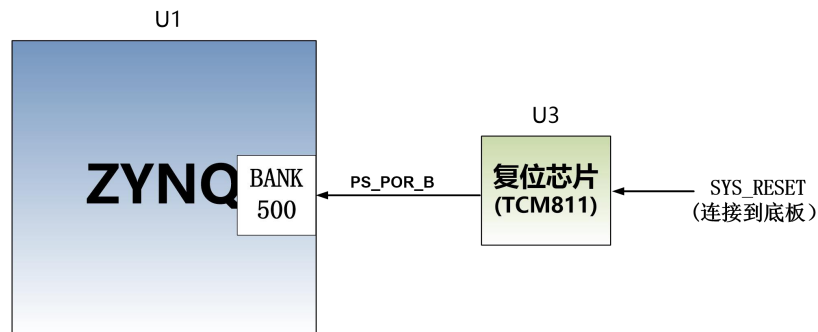
AC7Z035B 核心板供电电压为 DC5V，通过连接底板供电。板上的电源设计示意图如下图 2-9-1 所示：



图 2-9-1 原理图中电源接口部分

+5V 通过 DCDC 电源芯片 MYMGK1R820FRSR 产生+1.0V 的 ZYNQ 核心电源，+1.0V 电源输出电流高达 20A，远远满足 ZYNQ 的核心电压的电流需求。+5V 电源再通过 DCDC 芯片 ETA1471 来产生 MGTAVTT，+1.5V，+3.3V，+1.5V 四路电源。通过 DCDC 芯片 ETA8156 产生 MGTAVTT 的电源，+3.3V 通过一个 LDO 芯片 SPX3819-1-8 产生 GTX 的辅助电源 +1.8V。PS 部分和 PL 部分的 DDR3 的 VTT 和 VREF 电压由 TPS51200 来产生。另外通过 2 路 SPX3819M5-3-3 产生 BANK12 和 BANK13 的 IO 电源，用户可以通过更换 LDO 芯片，使得这两个 BANK 的 IO 输入输出为其它的电压标准。

各个电源分配的功能如下表所示：

电源	功能
+1.0V	ZYNQ PS 和 PL 部分的内核电压
+1.8V	ZYNQ PS 和 PL 部分辅助电压，

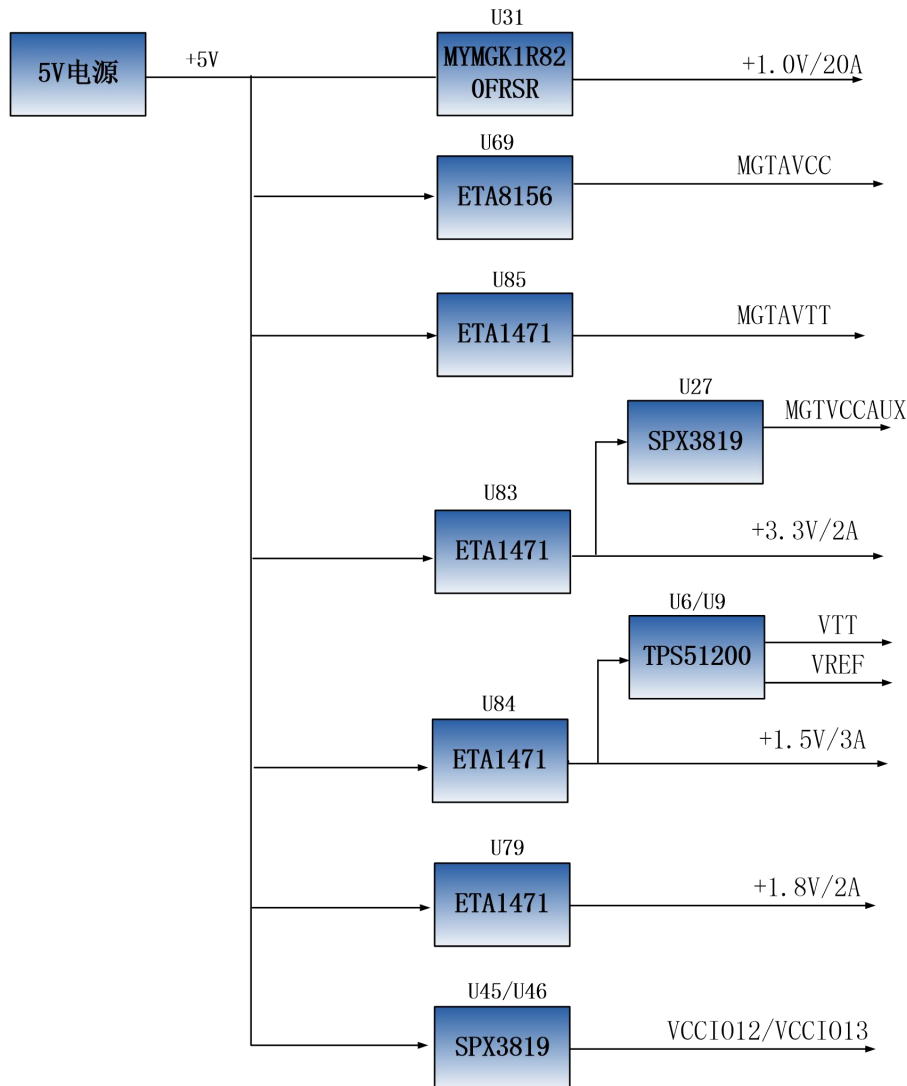
	BANK501, BANK35, eMMC
+3.3V	ZYNQ Bank0, Bank500, QSIP FLASH, Clock 晶振
+1.5V	DDR3, ZYNQ Bank502, Bank33, Bank34
VCCIO12	ZYNQ Bank12
VCCIO13	ZYNQ Bank13
VREF, VTT (+0.75V)	PS DDR3, PL DDR3
MGTAVCC(+1.0V)	ZYNQ Bank111, Bank112
MGTAVTT(+1.2V)	ZYNQ Bank111, Bank112
MGTVCCAUX (+1.8V)	ZYNQ Bank111, Bank112

因为 ZYNQ FPGA 的电源有上电顺序的要求，在电路设计中，我们已经按照 芯片的电源要求设计，上电依次为+1.0V->+1.8V-> (+1.5 V、+3.3V、VCCIO12, VCCIO13) 的电路设计，保证芯片的正常工作。

(十) 结构图

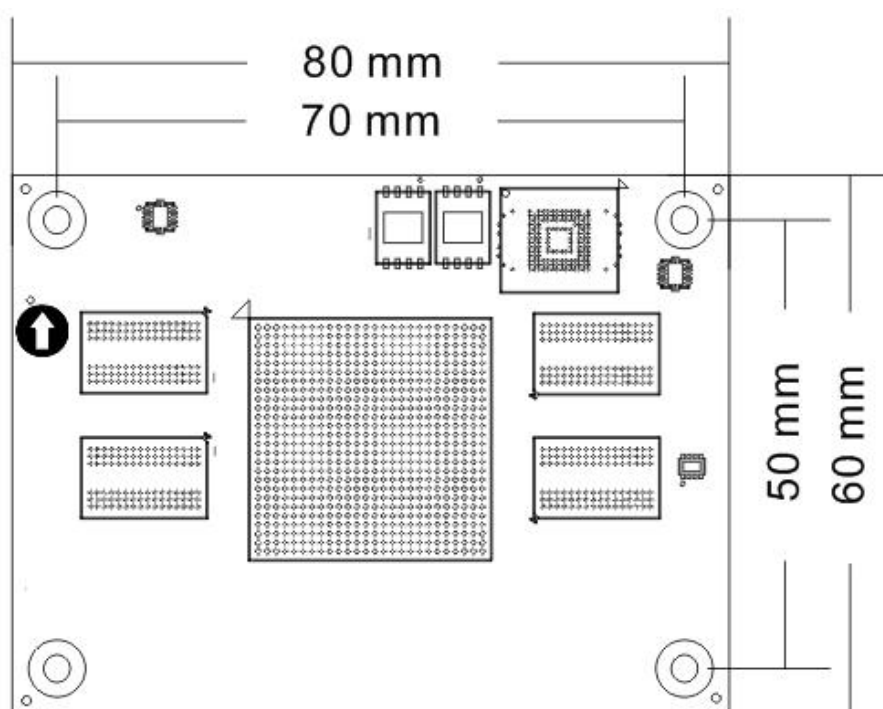

正面图 (Top View)

(十一) 连接器管脚定义

核心板一共扩展出 4 个高速扩展口，使用 4 个 120Pin 的板间连接器 (J29~J32) 和底板连接，连接器使用松下的 AXK5A2137YG，对应底板的连接器型号为 AXK6A2337YG。其中 J29 连接 BANK12,BANK13 的 IO，J30 连接 GTX 的收发器信号，J31 连接 JTAG 和 BANK35 的 IO (1.8V 电平标准)，J32 连接 PS 的 MIO，BANK13 的 IO 和+5V 电源。

J29 连接器的引脚分配

J29 管脚	信号名称	ZYNQ 引脚号	J29 管脚	信号名称	ZYNQ 引脚号
1	B13_L8_P	AE23	2	B13_L9_N	AB22
3	B13_L8_N	AF23	4	B13_L9_P	AB21
5	GND	-	6	GND	-
7	B13_L10_N	AA23	8	B13_L13_N	AD21
9	B13_L10_P	AA22	10	B13_L13_P	AD20
11	GND	-	12	GND	-
13	B13_L15_N	AF20	14	B13_L14_N	AC22
15	B13_L15_P	AF19	16	B13_L14_P	AC21
17	GND	-	18	GND	-
19	B13_L23_N	W19	20	B13_L7_P	AE22
21	B13_L23_P	W18	22	B13_L7_N	AF22
23	GND	-	24	GND	-
25	B13_L22_P	AA19	26	B13_L20_P	AA20
27	B13_L22_N	AB19	28	B13_L20_N	AB20
29	GND	-	30	GND	-
31	B13_L17_N	AD19	32	B13_L18_N	AF18
33	B13_L17_P	AD18	34	B13_L18_P	AE18
35	GND	-	36	GND	-
37	B13_L19_N	Y20	38	B13_L16_N	AE21
39	B13_L19_P	W20	40	B13_L16_P	AE20
41	GND	-	42	GND	-
43	B13_L24_N	AA18	44	B13_L21_N	AC19
45	B13_L24_P	Y18	46	B13_L21_P	AC18

47	GND	-	48	GND	-
49	B12_L23_P	Y16	50	B12_L18_N	AF17
51	B12_L23_N	Y15	52	B12_L18_P	AE17
53	GND	-	54	GND	-
55	B12_L15_P	AD16	56	B12_L16_P	AF15
57	B12_L15_N	AD15	58	B12_L16_N	AF14
59	GND	-	60	GND	-
61	B12_L14_P	AB15	62	B12_L13_N	AD14
63	B12_L14_N	AB14	64	B12_L13_P	AC14
65	GND	-	66	GND	-
67	B12_L10_N	AF13	68	B12_L19_P	Y17
69	B12_L10_P	AE13	70	B12_L19_N	AA17
71	GND	-	72	GND	-
73	B12_L4_P	AB11	74	B12_L20_P	AB17
75	B12_L4_N	AB10	76	B12_L20_N	AB16
77	GND	-	78	GND	-
79	B12_L7_P	AE10	80	B12_L8_N	AF12
81	B12_L7_N	AD10	82	B12_L8_P	AE12
83	GND	-	84	GND	-
85	B12_L24_P	W16	86	B12_L21_P	AC17
87	B12_L24_N	W15	88	B12_L21_N	AC16
89	GND	-	90	GND	-
91	B12_L3_N	AA10	92	B12_L17_P	AE16
93	B12_L3_P	Y10	94	B12_L17_N	AE15
95	GND	-	96	GND	-
97	B12_L11_P	AC12	98	B12_L22_P	AA15
99	B12_L11_N	AD11	100	B12_L22_N	AA14
101	GND	-	102	GND	-
103	B12_L12_N	AD13	104	B12_L5_P	W13
105	B12_L12_P	AC13	106	B12_L5_N	Y13
107	GND	-	108	GND	-
109	B12_L6_P	AA13	110	B12_L9_P	AE11

111	B12_L6_N	AA12	112	B12_L9_N	AF10
113	GND	-	114	GND	-
115	B12_L1_P	Y12	116	B12_L2_P	AB12
117	B12_L1_N	Y11	118	B12_L2_N	AC11
119	GND	-	120	GND	-

J30 连接器的引脚分配

J30 管脚	信号名称	ZYNQ 引脚号	J30 管脚	信号名称	ZYNQ 引脚号
1			2		
3			4		
5	GND	-	6	GND	-
7			8		
9			10		
11	GND	-	12	GND	-
13			14		
15			16		
17	GND	-	18	GND	-
19			20		
21			22		
23	GND	-	24	GND	-
25			26		
27			28		
29	GND	-	30	GND	-
31	BANK112_TX0_N	AA1	32	BANK112_RX0_N	AB3
33	BANK112_TX0_P	AA2	34	BANK112_RX0_P	AB4
35	GND	R13	36	GND	R13
37	BANK112_TX1_N	W1	38	BANK112_RX1_N	Y3
39	BANK112_TX1_P	W2	40	BANK112_RX1_P	Y4
41	GND	R13	42	GND	R13
43	BANK112_TX2_N	U1	44	BANK112_RX2_N	V3
45	BANK112_TX2_P	U2	46	BANK112_RX2_P	V4

47	GND	R13	48	GND	R13
49	BANK112_TX3_N	R1	50	BANK112_RX3_N	T3
51	BANK112_TX3_P	R2	52	BANK112_RX3_P	T4
53	GND	R13	54	GND	R13
55	BANK112_CLK0_N	R5	56	BANK112_CLK1_N	U5
57	BANK112_CLK0_P	R6	58	BANK112_CLK1_P	U6
59	GND	-	60	GND	R13
61			62	BANK111_RX3_N	AD3
63			64	BANK111_RX3_P	AD4
65	GND	-	66	GND	R13
67			68	BANK111_TX3_N	AC1
69			70	BANK111_TX3_P	AC2
71	GND	-	72	GND	R13
73			74	BANK111_RX2_N	AC5
75			76	BANK111_RX2_P	AC6
77	GND	-	78	GND	R13
79			80	BANK111_TX2_N	AE1
81			82	BANK111_TX2_P	AE2
83	GND	-	84	GND	R13
85			86	BANK111_RX1_N	AE5
87			88	BANK111_RX1_P	AE6
89	GND	-	90	GND	R13
91			92	BANK111_TX1_N	AF3
93			94	BANK111_TX1_P	AF4
95	GND	-	96	GND	R13
97			98	BANK111_RX0_N	AD7
99			100	BANK111_RX0_P	AD8
101	GND	-	102	GND	R13
103			104	BANK111_TX0_N	AF7
105			106	BANK111_TX0_P	AF8
107	GND	-	108	GND	R13
109			110	BANK111_CLK0_N	W5

111			112	BANK111_CLK0_P	W6
113	GND	-	114	GND	-
115			116		
117			118		
119	GND	-	120	GND	-

J31 连接器的引脚分配

J31 管脚	信号名称	ZYNQ 引脚号	J31 管脚	信号名称	ZYNQ 引脚号
1	FPGA_TCK	W12	2	FPGA_TDI	V11
3	FPGA_TMS	W11	4	FPGA_TDO	W10
5	GND	-	6	GND	-
7	B35_L3_P	G10	8	B35_L2_P	E10
9	B35_L3_N	F10	10	B35_L2_N	D10
11	GND	-	12	GND	-
13	B35_L7_N	H12	14	B35_L6_P	F13
15	B35_L7_P	H13	16	B35_L6_N	E13
17	GND	-	18	GND	-
19	B35_L4_P	E11	20	B35_L23_P	C11
21	B35_L4_N	D11	22	B35_L23_N	B11
23	GND	-	24	GND	-
25	B35_L5_N	G11	26	B35_L22_P	C12
27	B35_L5_P	G12	28	B35_L22_N	B12
29	GND	-	30	GND	-
31	B35_L8_P	K13	32	B35_L24_N	A12
33	B35_L8_N	J13	34	B35_L24_P	A13
35	GND	-	36	GND	-
37	B35_L12_P	J14	38	B35_L11_N	F14
39	B35_L12_N	H14	40	B35_L11_P	G14
41	GND	-	42	GND	-
43	B35_L9_P	K15	44	B35_L19_N	C13
45	B35_L9_N	J15	46	B35_L19_P	D13

47	GND	-	48	GND	-
49	B35_L1_N	E12	50	B35_L21_N	A14
51	B35_L1_P	F12	52	B35_L21_P	A15
53	GND	-	54	GND	-
55	B35_L17_N	B15	56	B35_L14_P	F15
57	B35_L17_P	B16	58	B35_L14_N	E15
59	GND	-	60	GND	-
61	B35_L20_N	B14	62	B35_L18_P	B17
63	B35_L20_P	C14	64	B35_L18_N	A17
65	GND	-	66	GND	-
67	B35_L10_N	G15	68	B35_L15_N	C16
69	B35_L10_P	G16	70	B35_L15_P	C17
71	GND	-	72	GND	-
73	B35_L13_N	D14	74		
75	B35_L13_P	D15	76		
77	GND	-	78	GND	-
79	B35_L16_N	D16	80		
81	B35_L16_P	E16	82		
83	GND	-	84	GND	-
85			86		
87			88		
89	GND	-	90	GND	-
91			92		
93			94		
95	GND	-	96	GND	-
97			98		
99			100		
101	GND	-	102	GND	-
103			104		
105			106		
107	GND	-	108	GND	-
109			110		

111			112		
113	GND	-	114	GND	-
115	PS_POR_B		116		
117	SYS_RESET	-	118		
119	GND	-	120	GND	-

J32 连接器的引脚分配

J32 管脚	信号名称	ZYNQ 引脚号	J32 管脚	信号名称	ZYNQ 引脚号
1	PS_MIO5	C26	2	PS_MIO17	G17
3	PS_MIO4	F24	4	PS_MIO18	G20
5	GND	-	6	GND	-
7	PS_MIO14	D23	8	PS_MIO19	G19
9	PS_MIO15	C24	10	PS_MIO20	H19
11	GND	-	12	GND	-
13	PS_MIO52	A20	14	PS_MIO16	G21
15	PS_MIO53	A19	16	PS_MIO21	F22
17	GND	-	18	GND	-
19	PS_MIO7	E23	20	PS_MIO26	H17
21			22	PS_MIO25	F19
23	GND	-	24	GND	-
25	PS_MIO40	C22	26	PS_MIO24	J19
27	PS_MIO41	C19	28	PS_MIO23	F20
29	GND	-	30	GND	-
31	PS_MIO42	F17	32	PS_MIO27	F18
33	PS_MIO43	D18	34	PS_MIO22	G22
35	GND	-	36	GND	-
37	PS_MIO44	E18	38	PS_MIO30	K19
39	PS_MIO45	C18	40	PS_MIO29	E20
41	GND	-	42	GND	-
43			44	PS_MIO36	K16
45			46	PS_MIO31	E21

47	GND	-	48	GND	-
49			50	PS_MIO32	K17
51			52	PS_MIO33	E22
53	GND	-	54	GND	-
55			56	PS_MIO34	J16
57			58	PS_MIO35	D19
59	GND	-	60	GND	-
61			62	PS_MIO28	J18
63			64	PS_MIO37	D20
65	GND	-	66	GND	-
67			68	PS_MIO38	D21
69			70	PS_MIO39	C21
71	GND	-	72	GND	-
73			74		
75			76		
77	GND	-	78	GND	-
79			80		
81			82		
83	GND	-	84	GND	-
85	B13_L1_P	AA25	86	B13_L11_P	AD23
87	B13_L1_N	AB25	88	B13_L11_N	AD24
89	GND	-	90	GND	-
91	B13_L6_P	AA24	92	B13_L4_P	AD25
93	B13_L6_N	AB24	94	B13_L4_N	AD26
95	GND	-	96	GND	-
97	B13_L2_N	AC26	98	B13_L5_P	AF24
99	B13_L2_P	AB26	100	B13_L5_N	AF25
101	GND	-	102	GND	-
103	B13_L12_P	AC23	104	B13_L3_P	AE25
105	B13_L12_N	AC24	106	B13_L3_N	AE26
107	+5V	-	108	+5V	-
109	+5V	-	110	+5V	-

111	+5V	-	112	+5V	-
113	+5V	-	114	+5V	-
115	+5V	-	116	+5V	-
117	+5V	-	118	+5V	-
119	+5V	-	120	+5V	-